

MICHELE LOSTIA

DINAMO SPAZIALE

WWW.MICHELELOSTIA.COM

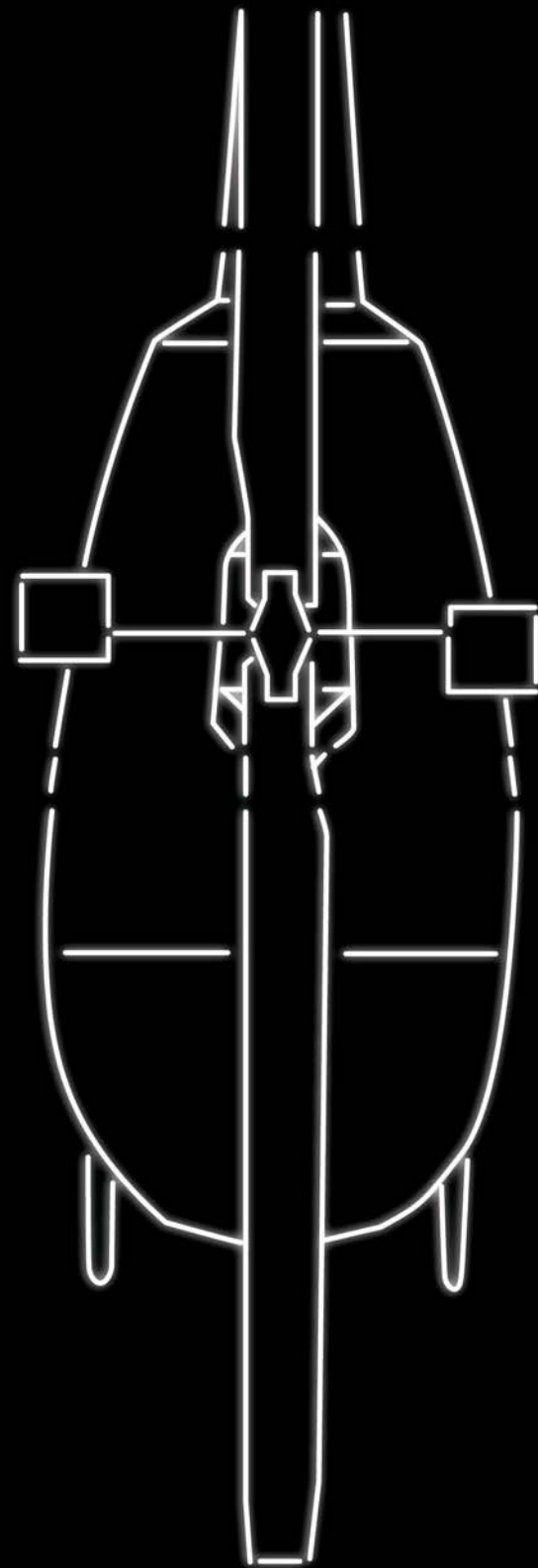

MICHELE LOSTIA LEGT DIE MODELLZEICHNUNG VON LEONARDO DA VINCI DURCH EINE POST-MODERNE GEGENSTAND ZWISCHEN KUNST UND DESIGN AUS.

EIN MANN VON ERFAHRUNG/. DER GROSSE KÜNSTLER DER RENAISSANCE STELLTE DIE HOFFNUNG DES FLUGES DURCH DIE GRAFIK DER HAND DAR.

LOSTIA REALISIERT DIES, IN DEM ER DIE TURBOLENZ DER ZEIT IN DIE FORM EINPRÄGT, MIT EINER TECHNOLOGIE, WELCHE DER ZEICHNUNG IN IHREM RÄUMLICHEN MASS DYNAMIK GIBT.

DIE ZEICHNUNG DES KUNSTWERKES VERLIERT GLÜCKLICH JEDES ZEICHEN VON SFUMATO UND GEWINNT DIE ENDGÜLTIGKEIT DES PROJEKTS IN MODULARITÄT EINER SPRACHE DER.

AUCH FÜR MICHELE LOSTIA IST DIE KUNST EINE MENTALE SACHE.

MICHELE LOSTIA INTERPRÈTE LE MODÉLISME POUR LE DESSIN DE LEONARDO DA VINCI À TRAVERS UNE OBJÉCTISATION POSTMODERNE ENTRE ART ET DESIGN.

HOMME D'EXPÉRIENCE, LE GRAND ARTISTE DE LA RENAISSANCE REPRÉSENTAIT AVEC LA GRAPHIE DE LA MAIN L'ESPOIR DU VOL.

LOSTIA LE RÉALISE EN IMPRIMANT À LA FORME LA TURBULENCE DU TEMPS, L'EMPLOI D'UNE TECHNOLOGIE QUI DYNAMISE LE TRACÉ DANS SA DIMENSION SPATIALE.

LE DESSIN DE L'OEUVRE PERD HEUREUSEMENT TOUTES TRACES DU SFUMATO ET ADCQUIÈRE LE CARACTÈRE PÉREMPTOIRE D'UN LANGAGE PRÊT À LA MODULARITÉ.

POUR MICHELE LOSTIA L'ART AUSSI EST UNE CHOSE MENTALE.

MICHELE LOSTIA INTERPRETA EL DISEÑO DE LEONARDO DA VINCI A TRAVÉS DE UNA LÓGICA POST-MODERNA, QUE YACE JUSTO ENTRE EL ARTE Y EL DISEÑO.

HOMBRE DE /SPERIENZA / EL GRAN ARTISTA DEL RENACIMIENTO REPRESENTABA CON EL GRAFISMO DE LA MANO LA ESPERANZA DEL VUELO.

LOSTIA LO HACE IMPRIMIENDO A LA FORMA LA TURBULENCIA DEL TIEMPO, EL USO DE UNA TECNOLOGÍA QUE DINAMIZA EL TRAZADO EN SU MEDIDA ESPACIAL.

EL DISEÑO DE LA OBRA PIERDE FELIZMENTE CADA SEÑAL DE /SFUMATO/ Y ADQUIERE LA TOTALIDAD PROYECTUAL DE UN LENGUAJE PREPARADO PARA EL COMIENZO DEL CAMBIO.

PARA MICHELE LOSTIA EL ARTE ES TAMBIÉN /COSA MENTAL/.

MICHELE LOSTIA INTERPRETS THE MODELLISTICA FOR DESIGN OF LEONARDO FROM GAINS THROUGH A POST-MODERN OGGETTISTICA BETWEEN ART AND DESIGN.

MAN OF "SPERIENZA", THE GREAT RINASCIMENTALE ARTIST REPRESENTED WITH GRAFIA OF THE HAND THE HOPE OF THE FLIGHT.

LOSTIA REALIZES IT IMPRIMENDO TO THE SHAPE THE TURBULENCE OF THE TIME, THE USE OF A TECHNOLOGY THAT DINAMIZZA THE TRACING IN ITS MEASURE SPACES THEM.

THE DESIGN OF THE WORK LOSES EVERY VANISHED SIGN HAPPILY OF AND ACQUIRES THE PROGETTUALE PERENTORIETÀ OF A READY LANGUAGE TO THE MODULARITY.

ALSO FOR MICHELE LOSTIA THE ART IS MENTAL WHAT.



MICHELE LOSTIA FOTOGRAFATO DA IRENE KUNG

MICHELE LOSTIA INTERPRETA LA MODELLISTICA PER DISEGNO DI LEONARDO DA VINCI ATTRAVERSO UN'OGGETTISTICA POST-MODERNA TRA ARTE E DESIGN.

UOMO DI "SPERIENZA", IL GRANDE ARTISTA RINASCIMENTALE RAPPRESENTAVA CON LA GRAFIA DELLA MANO LA SPERANZA DEL VOLO.

LOSTIA LA REALIZZA IMPRIMENDO ALLA FORMA LA TURBOLENZA DEL TEMPO, L'USO DI UNA TECNOLOGIA CHE DINAMIZZA IL TRACCIATO NELLA SUA MISURA SPAZIALE.

IL DISEGNO DELL'OPERA PERDE FELICEMENTE OGNI SEGNO DI SFUMATO ED ACQUISTA LA PERENTORIETÀ PROGETTUALE DI UN LINGUAGGIO PRONTO ALLA MODULARITÀ.

ANCHE PER MICHELE LOSTIA L'ARTE È COSA MENTALE.

ACHILLE BONITO OLIVA

ACHILLE BONITO OLIVA

ACHILLE BONITO OLIVA

ACHILLE BONITO OLIVA

ACHILLE BONITO OLIVA

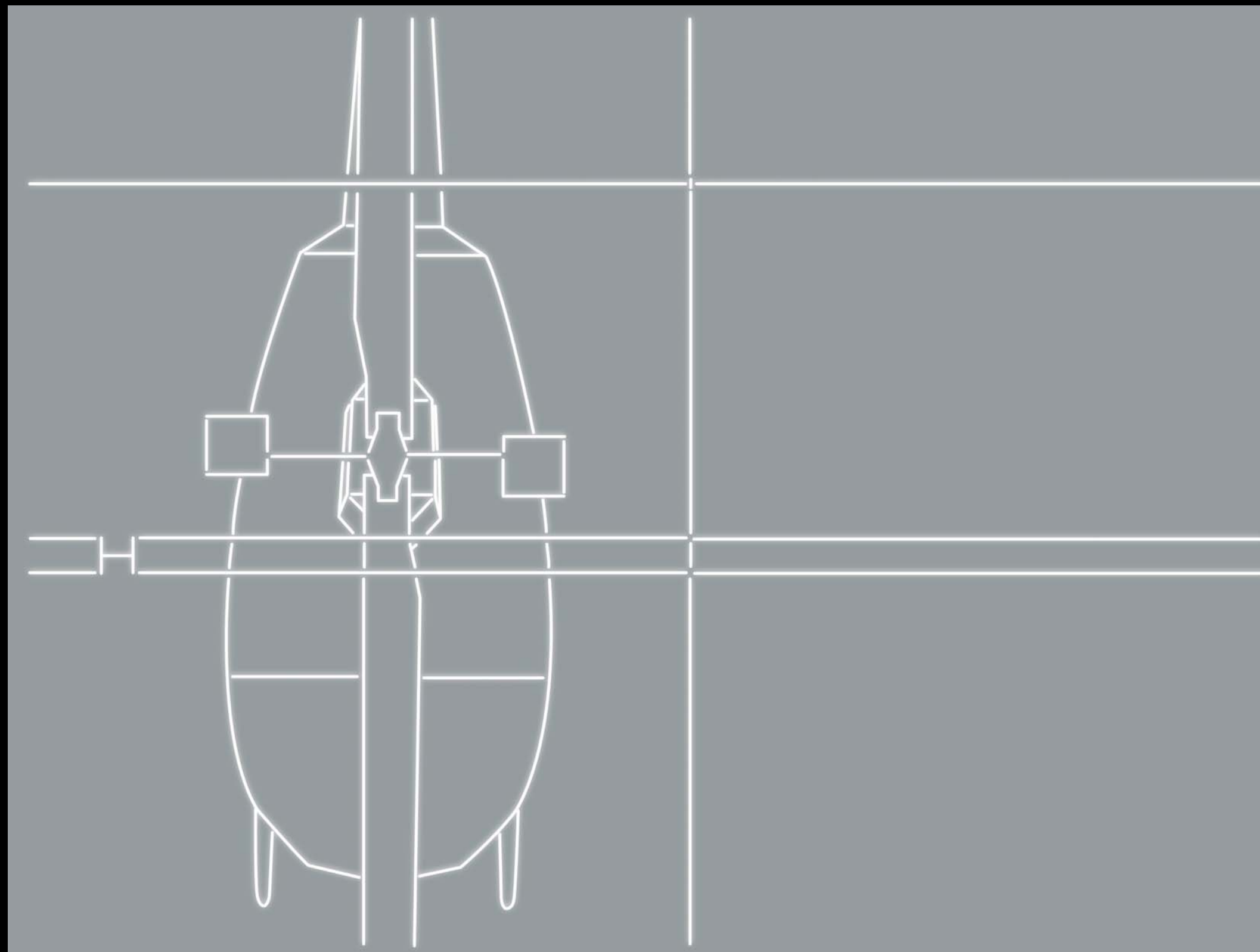

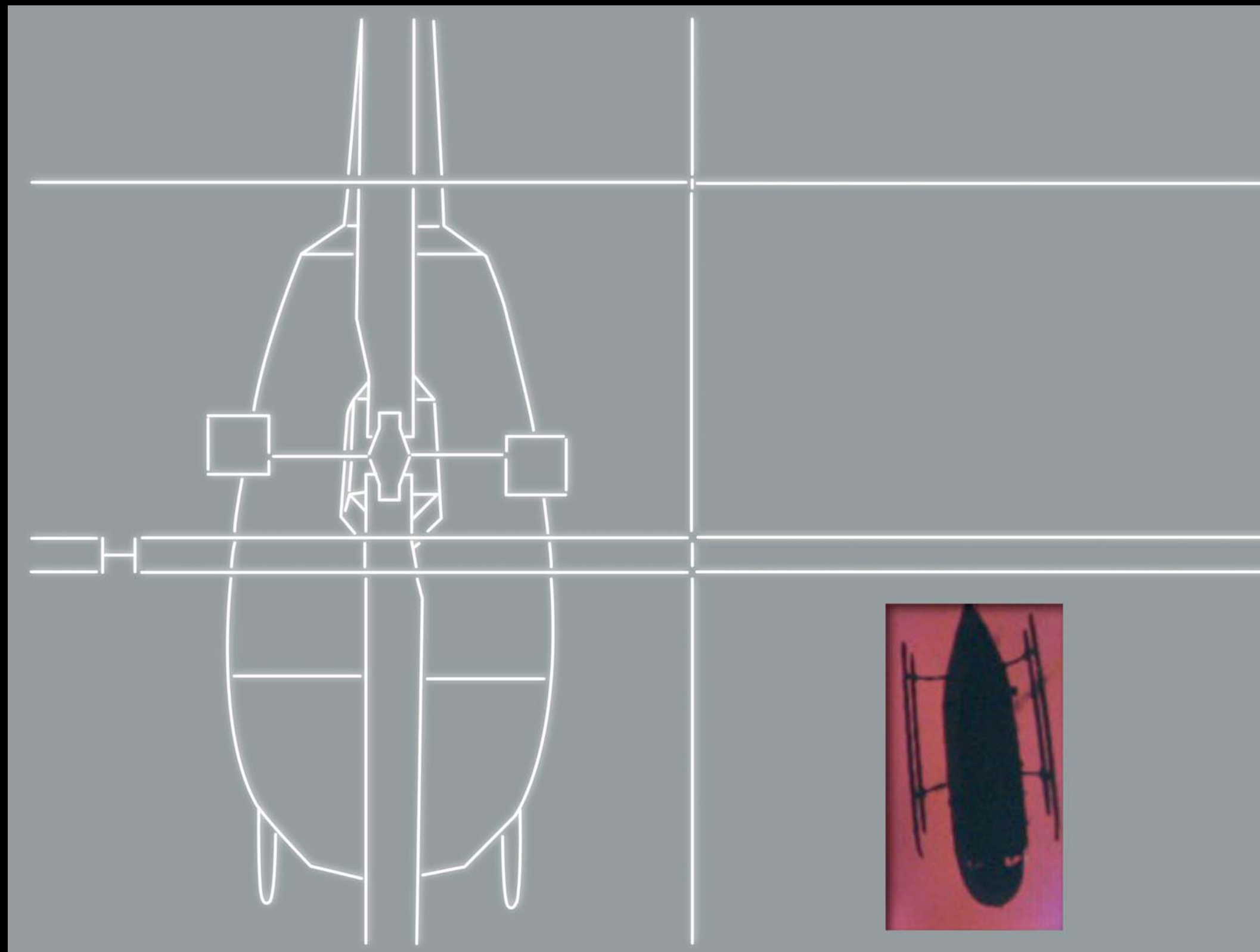

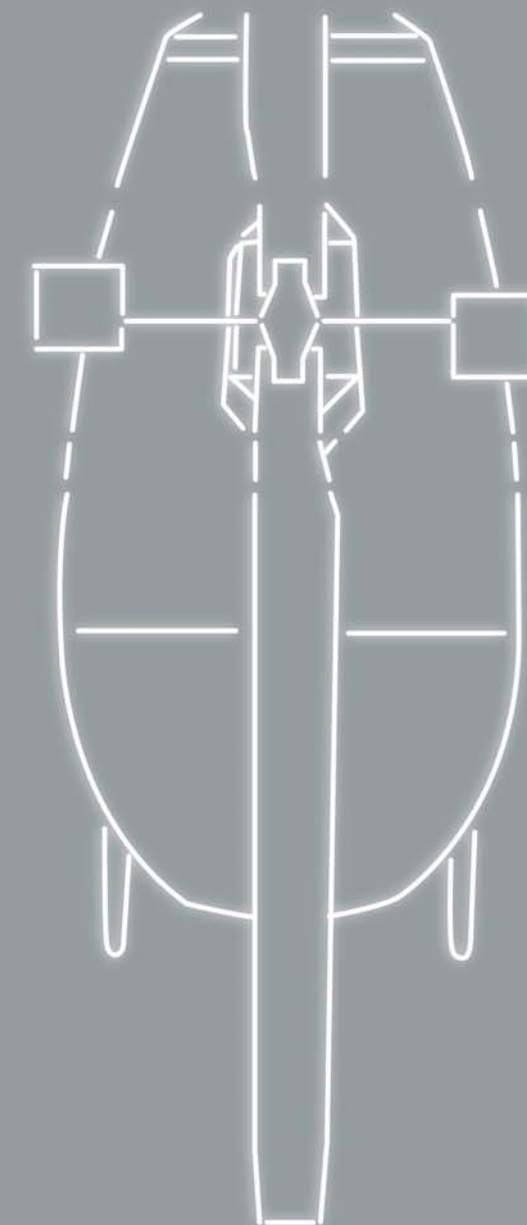
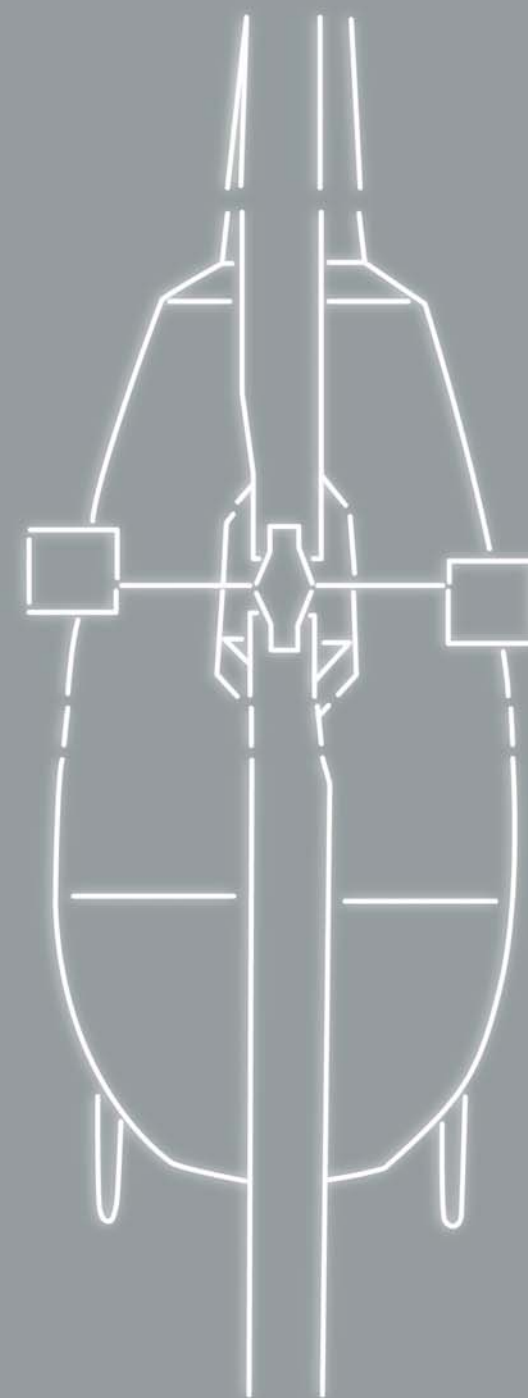

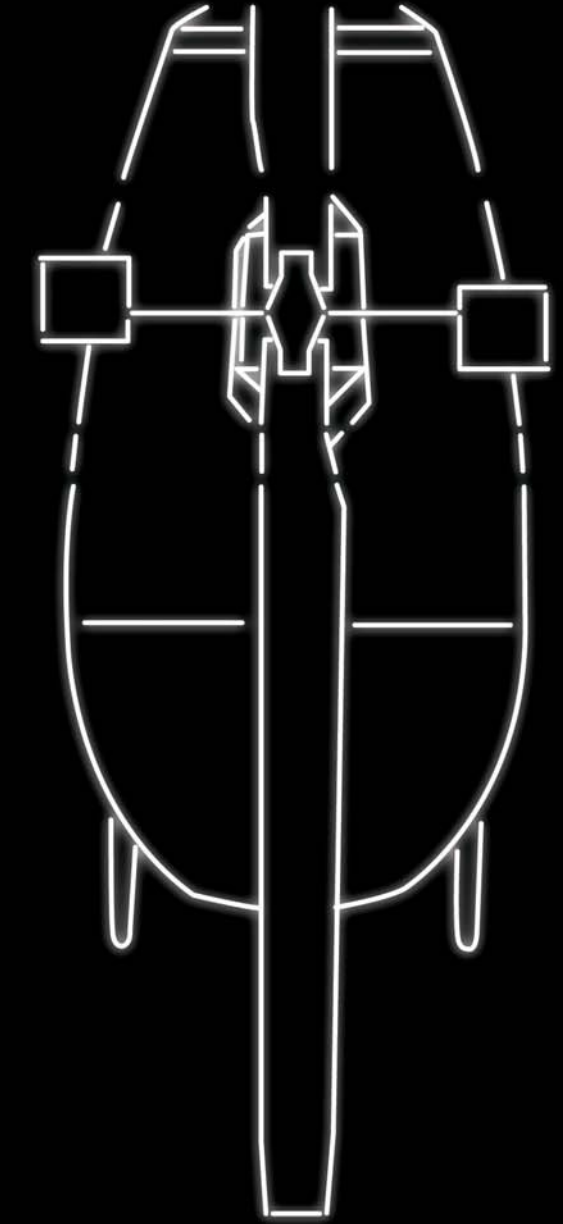
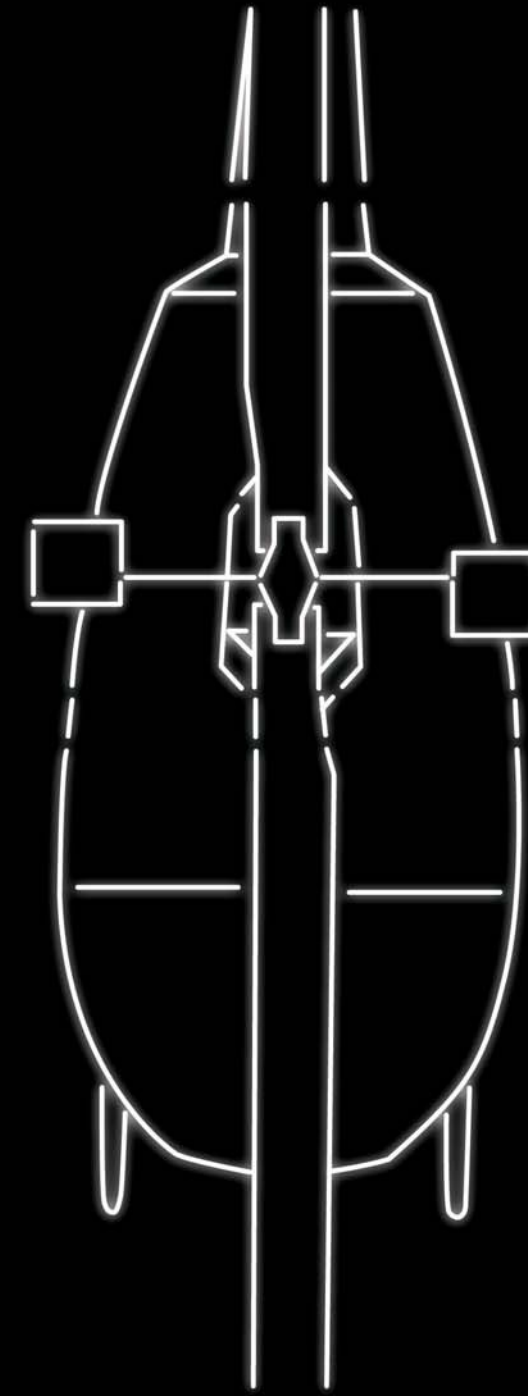

DINAMICA SPAZIALE XV NERA - 40X60 CM. - 15.74X23.62 IN.
DINAMICA SPAZIALE XV NERA GRANDE - 60X100 CM. - 23.62X39.37 IN.

D I N A M O S P A Z I A L E

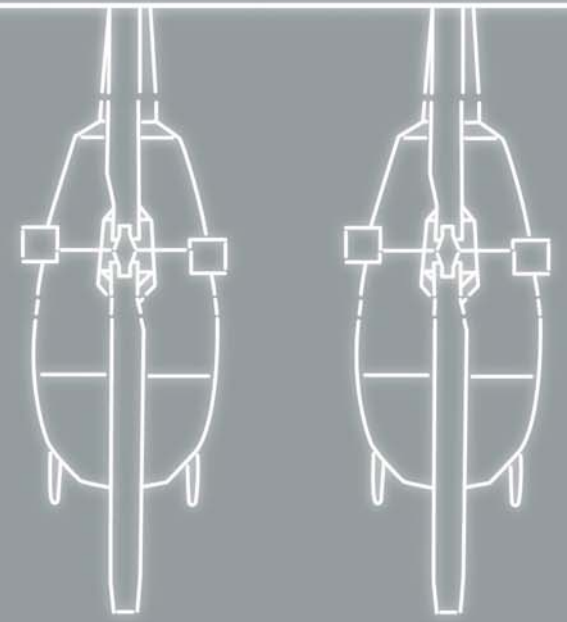

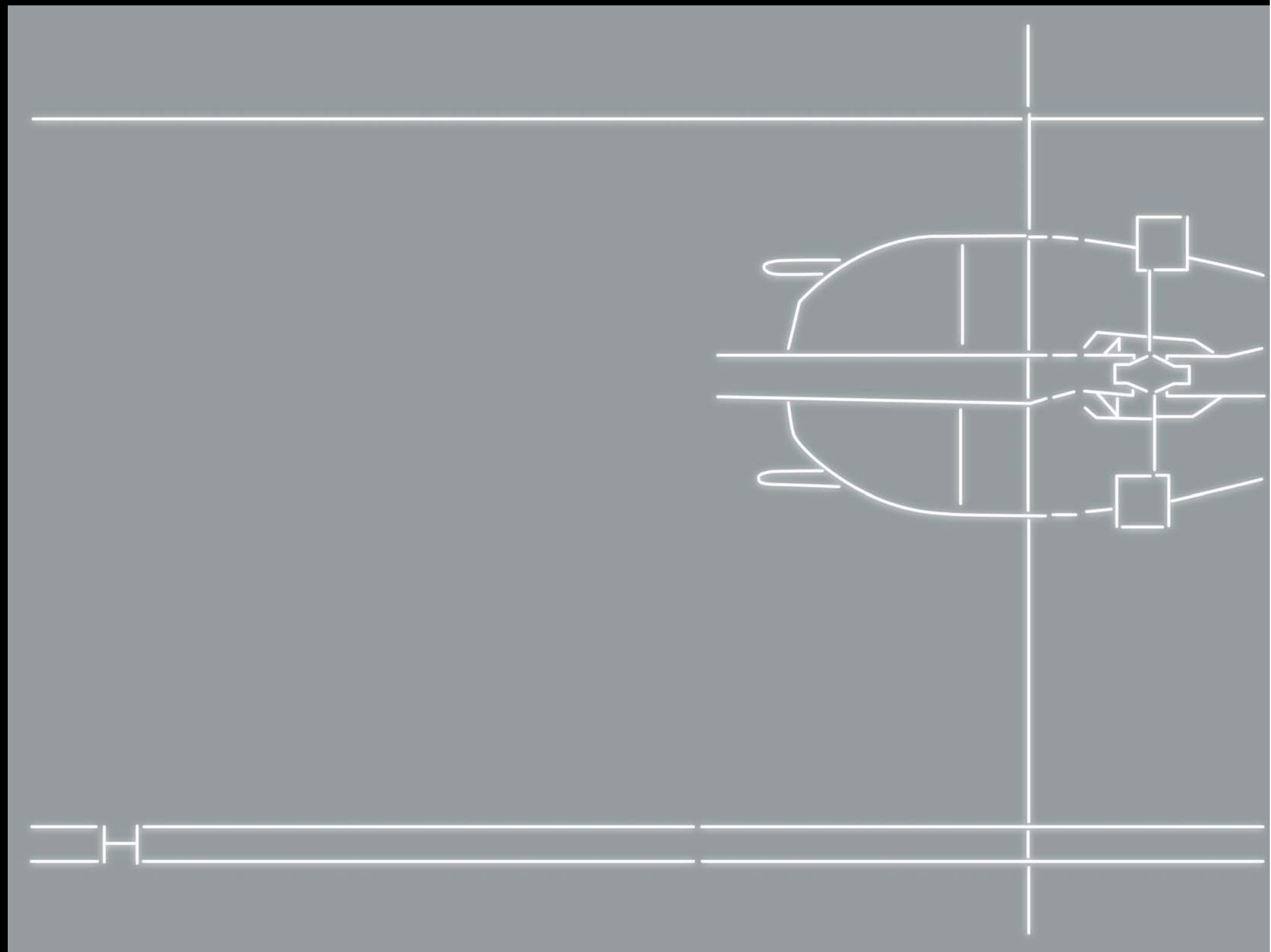

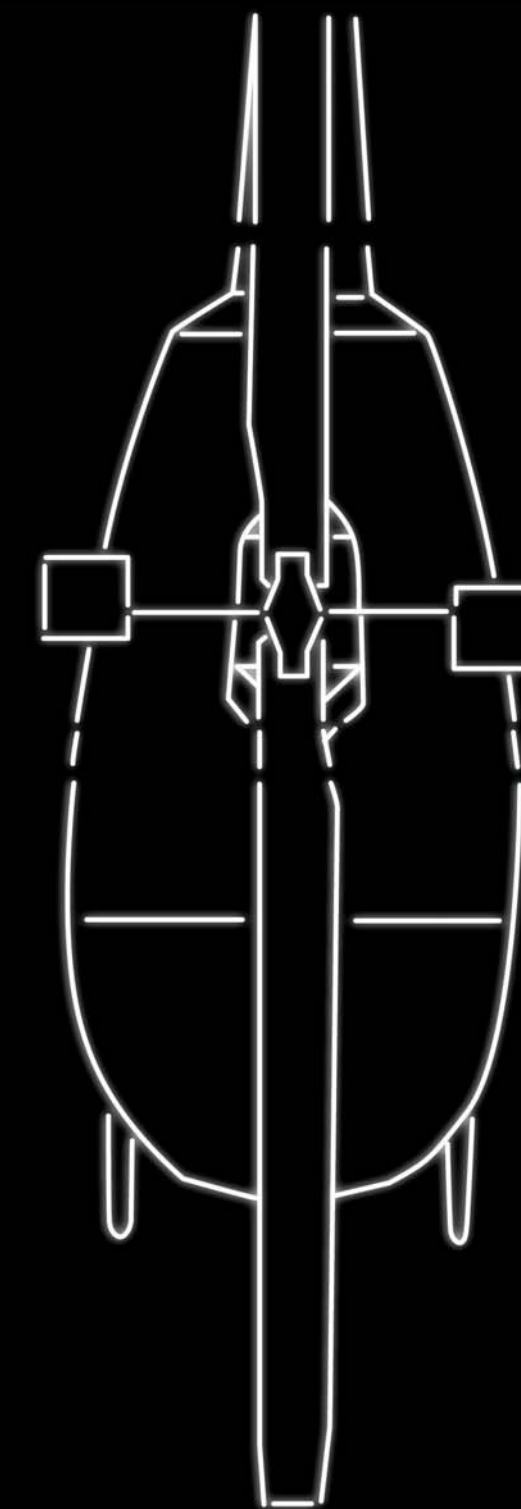

DINAMICA SPAZIALE V - 30X40 CM. - 11.81X15.74 IN.

D I N A M O S P A Z I A L E

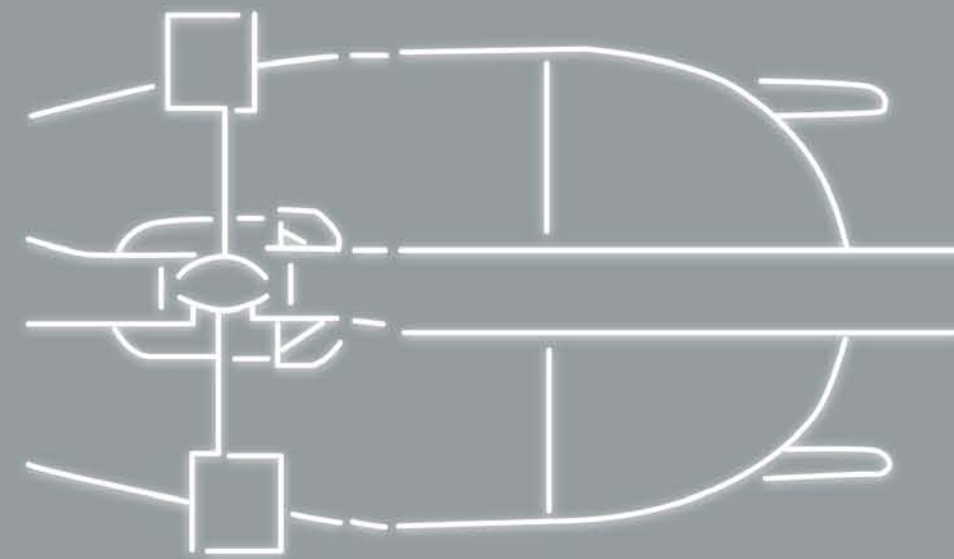
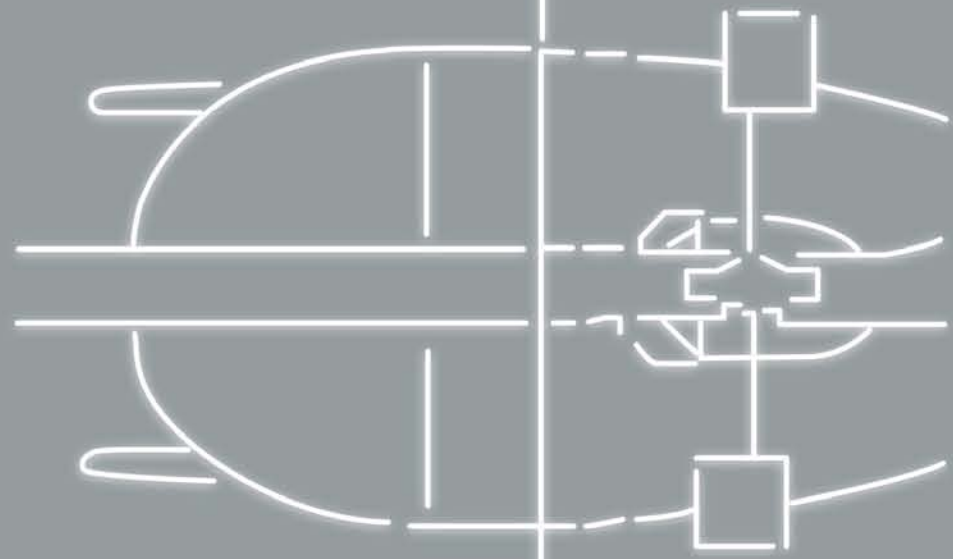

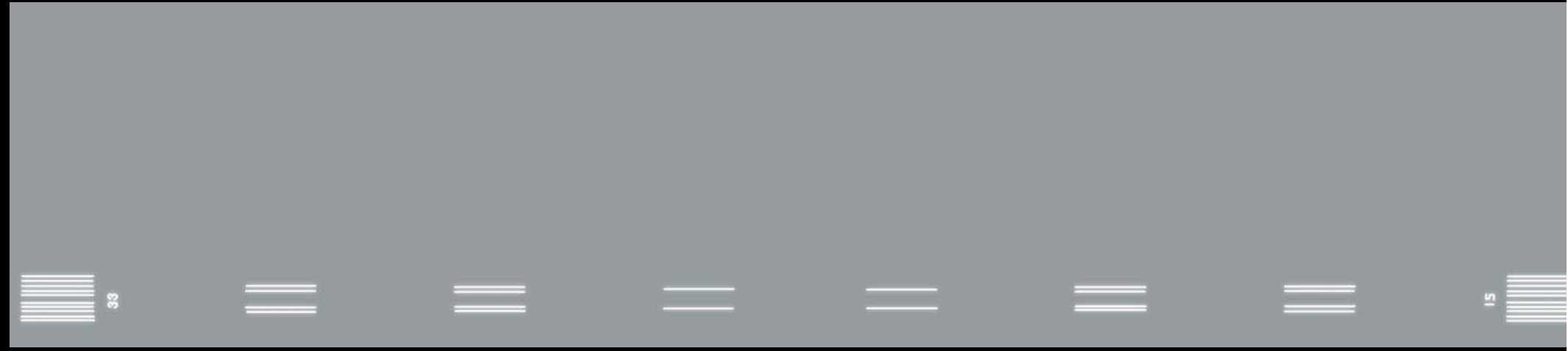

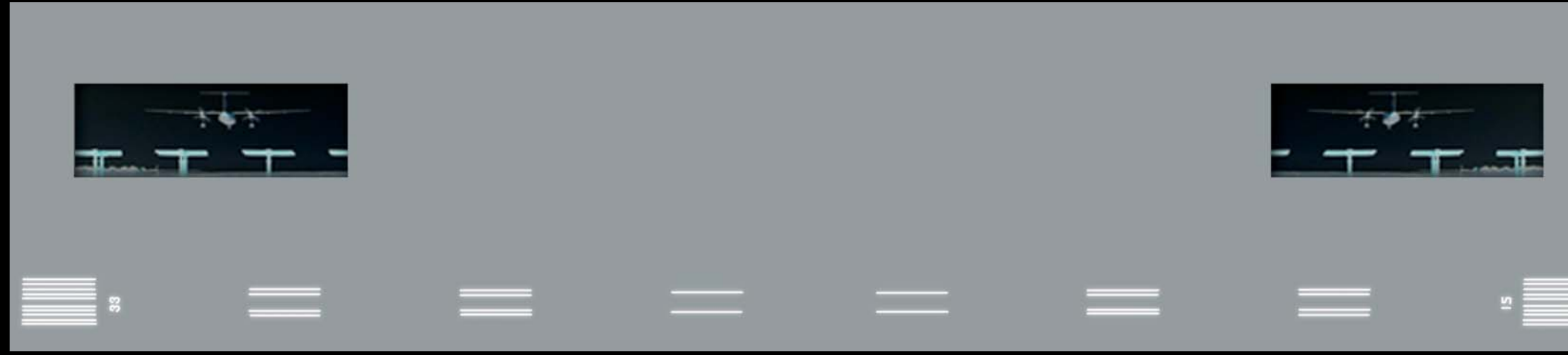

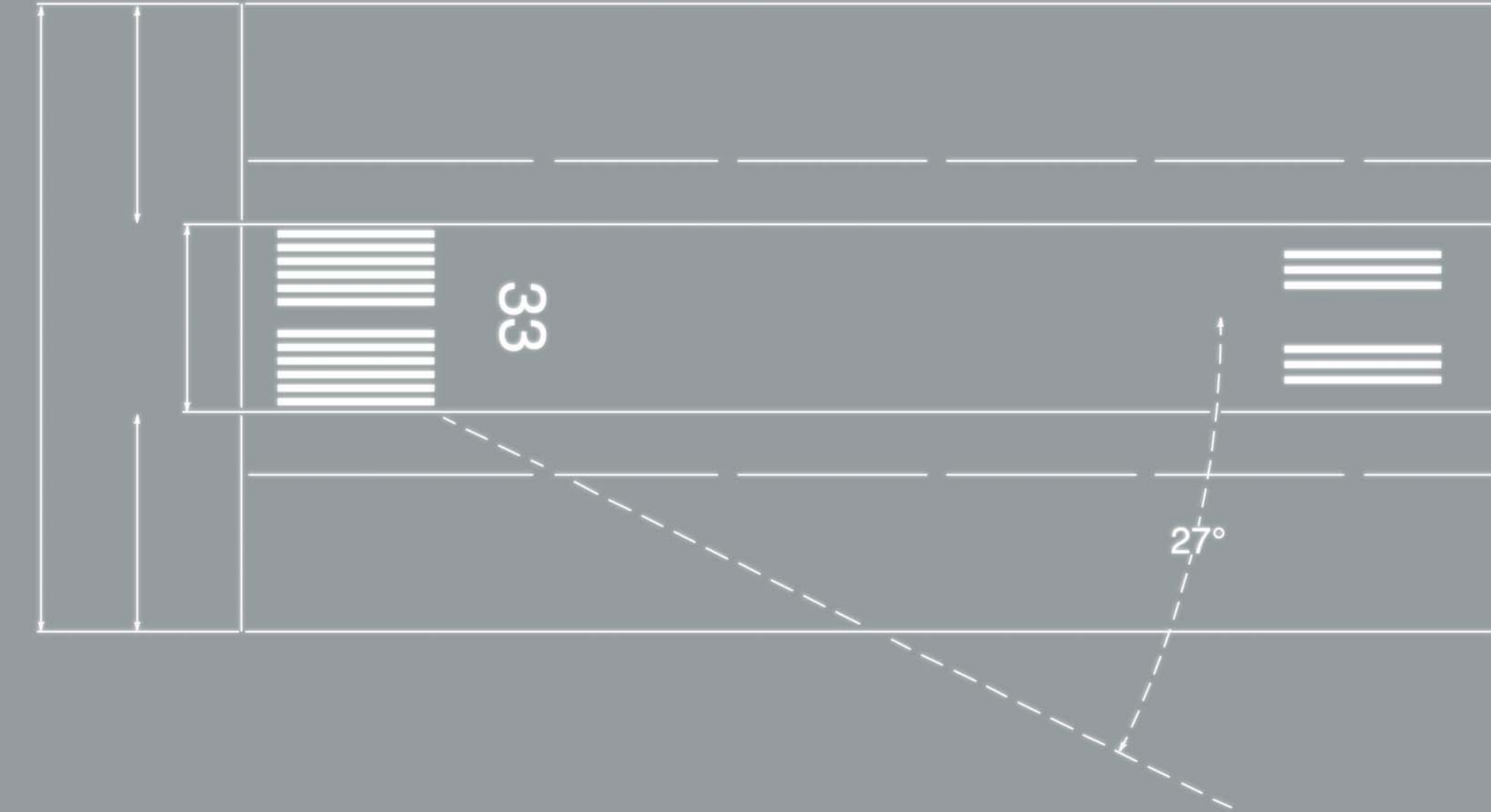



275.75

152.75

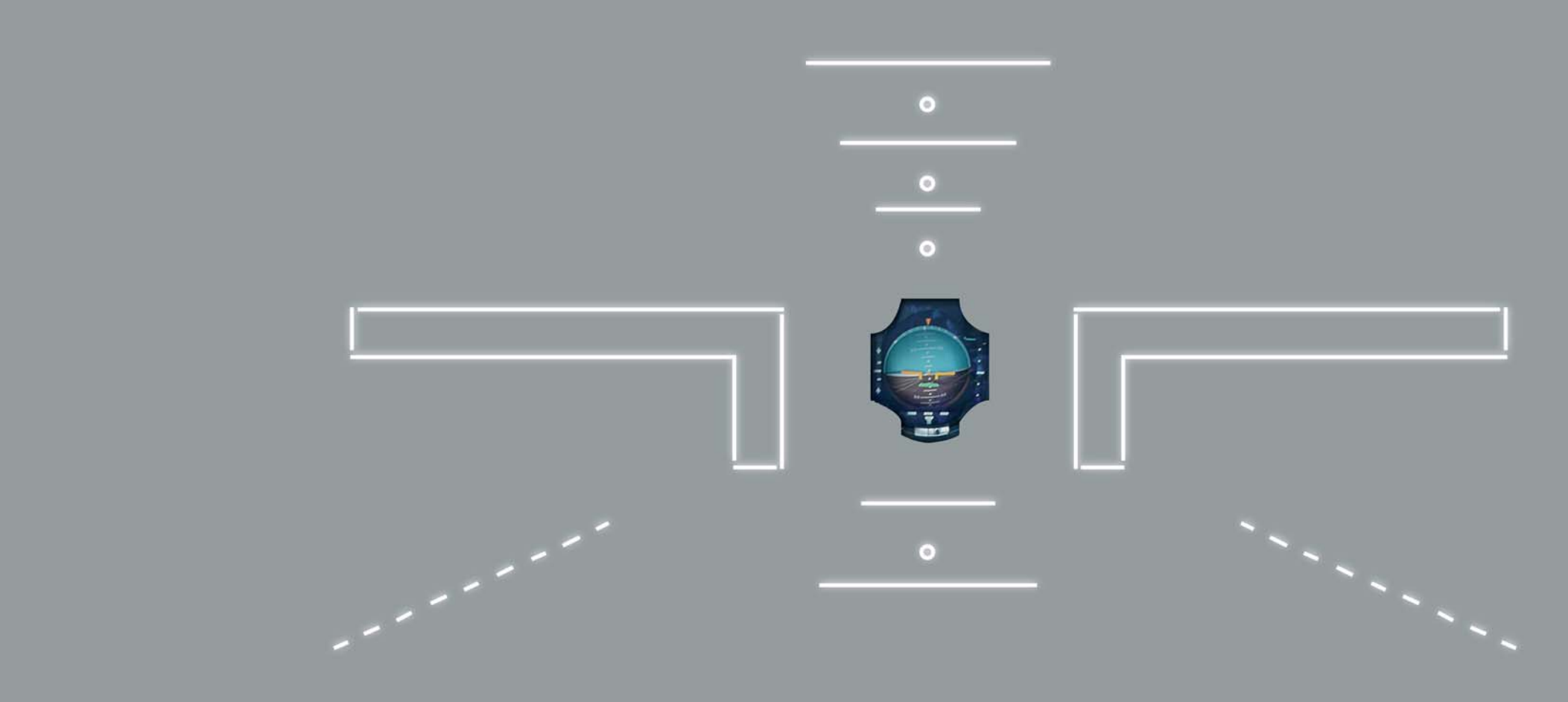

ACHILLE BONITO OLIVA
E UMBERTO SCROCCA
ELECTRONIC ART CAFÉ

GALLERIA PIO MONTI
ROMA

SI RINGRAZIA: FABRIZIO FERRARI SARDAGNA
PER LA PASSIONE CHE MI HA
TRASMESSO PER GLI ELICOTTERI
E GRAZIE AL QUALE È STATO
POSSIBILE REALIZZARE QUESTO
LAVORO

PROGETTAZIONE STUDIO SESTILI
DI GIOVANNI SESTILI
E DUILIO D'UBALDI

CONSULENZA E PROGETTAZIONE BUILDINX STUDIO
DEGLI ARCHITETTI
DI GREGORIO & BARKAS

CONSULENZA TECNICA GIULIANO MECOZZI
RODOLFO CASALI

IRFE COLORE

VIDEO ALESSANDRO CAVALLETTI
MAURO PEDRETTI

COSTUMI CLAIRE CROWLEY

FOTOGRAFIE IRENE KUNG
CRISTINA BELLETTI
FLAVIO COSTA

COMPUTER ROBERTO REA

COLLABORAZIONE ALICE LAUDISA

MUSICA MILENA STOJKOVICH

GRAFICA SILVIA AMICI

EDIZIONE E STAMPA SOGRAF S.R.L.

FLAVIA TERRIBILE
TOMASO RADAELLI
ELVIRA REBECCHINI
MERCEDES REINCKE
LUCIANA REYNAL O'CONNOR
CATERINA NELLI
ISABEL HESELTINE
ALESSANDRO
E CLAUDIO CAMPONESCHI

CONVENTO DELLE CARMELITANE
DI NUORO

ACHILLE BONITO OLIVA, PIO MONTI E MARIO PIERONI
FOTOGRAFATI DA FLAVIO COSTA ALL'ELECTRONIC ART CAFÉ/WINE BAR CAMPONESCHI



2007 ELECTRONIC ART CAFÉ,
PIAZZA FARNESE, ROMA
A CURA DI
ACHILLE BONITO OLIVA
E UMBERTO SCROCCA

2007 GALLERIA IL CORTILE,
ROMA

2006 GALLERIA IL CORTILE,
ROMA

2006 POLITECNICO DI MILANO,
MILANO

2006 MUSEO ARCHEOLOGICO
PROVINCIALE, POTENZA

2006 CHIESA DI SAN SEVERO
AL PENDINO, NAPOLI.

2006 BAIT MUZNA GALLERY,
ASPECT
OF CONTEMPORARY,
MUSCAT OMAN

2006 COMPLESSO
MONUMENTALE
DEL VITTORIANO,
"L'ARTE NELL'UOVO",
ROMA

2006 PALAZZO VALENTINI,
PROVINCIA DI ROMA,
SALA STAMPA,
"ALGORITMI VISIVI"

2006 I COLORI DEL LAVORO,
PALAZZO DEL GOVERNO,
SIRACUSA

2005 MUSEO DEL TERRITORIO
BIELLESE,
"SUL FILO DELLA LANA",
BIELLA

2005 PADIGLIONE ITALIA
A CURA DI
PHILIPPE DAVERIO
PRESSO LA CHIESA
DI SAN GALLO, 52°
BIENNALE DI VENEZIA

2002 POLITEAMA ARTE, ROMA

2000 GALLERIA D'ARTE
SAN GIORGIO, NAPOLI

1999 GALLERIA DEI SERPENTI
"QUICK SHOW", ROMA

1996 GALLERIA DEI SERPENTI,
"OPENING", ROMA

1996 GALLERIA
LA MERIDIANA, RECANATI

SOLO EXHIBITIONS:

2002 GALLERIE
ART PROCESS, PARIGI

1997 "OPENING"
STUDIO PUBLIC OPENING
VIA DELL'ORSO, 36
ROMA

1997 GALLERIA CA D'ORO
"EQUILIBRI", ROMA

PERMANENT EXIBITIONS:

GALLERIA
COMUNALE DI ARTE
CONTEMPORANEA
DI CASACALENDA

MICHELE LOSTIA
FOTOGRAFATO DA CRISTINA BELLETTI



D I N A M O S P A Z I A L E